

Instrucciones de uso y mantenimiento
Operation and maintenance instructions

Gato de transmisiones
Transmission jack
Cric dépose-organes

GCB-2

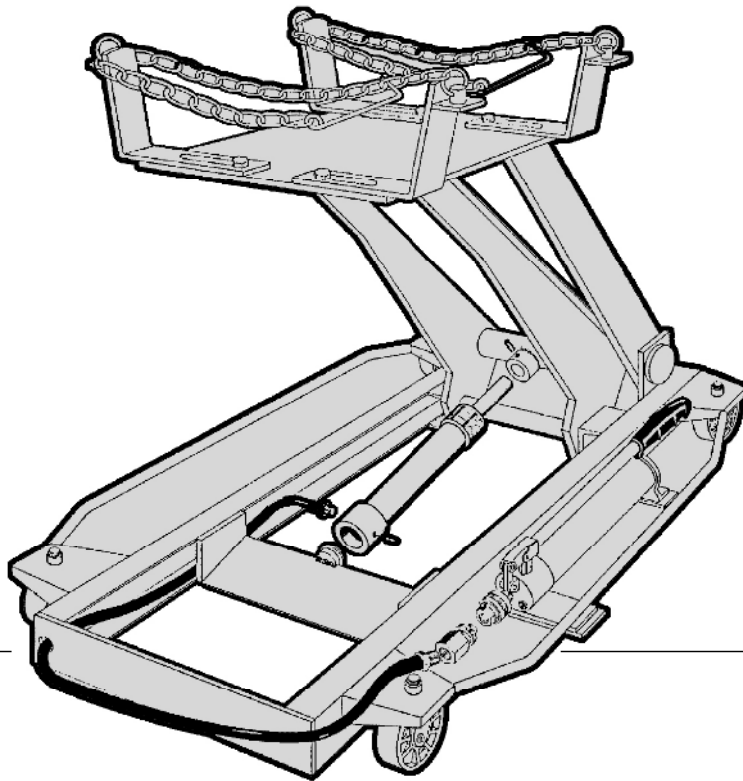

MELCHOR GABILONDO, S.A.

Polígono Industrial Eitua, 6 - 48240 BERRIZ (VIZCAYA) SPAIN
Tel.: 00 34 94 622 50 90 / Fax: 00 34 94 622 52 78
Tel. ventas nacional : 94 622 50 30 / Fax ventas nacional: 94 682 73 50
e-mail: interior@mega-sa.com / export@mega-sa.com
www.mega.es

GCB2.01. jul-10

1 t

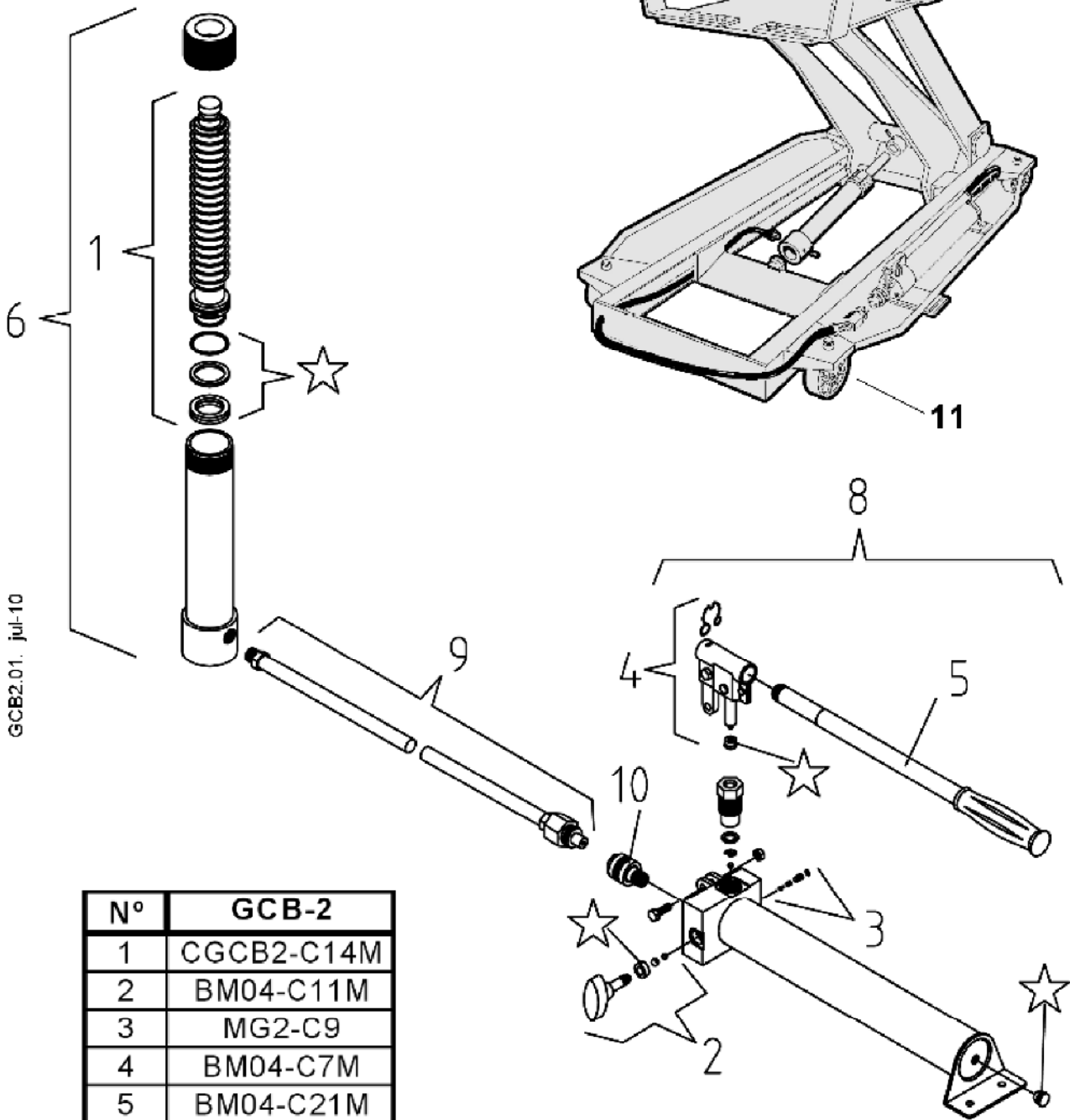

N°	GCB-2
1	CGCB2-C14M
2	BM04-C11M
3	MG2-C9
4	BM04-C7M
5	BM04-C21M
6	CGCB-2
7	-
8	BM-04
9	A-5541
10	A-5506-H
11	GCB2-C6M
☆	RGCB-2
cm3	525



INTRODUCCION

Lea atentamente estas consignas de seguridad así como las instrucciones de uso, funcionamiento y mantenimiento, y consérvelas para una necesidad posterior.

Este gato ha sido diseñado para su utilización como elevador de transmisiones, cajas de cambio y motores. Cualquier otra aplicación, fuera de los términos establecidos para su uso, será considerada impropia.

Trate adecuadamente el gato y compruebe, antes de su utilización, que todas sus partes y componentes están en buen estado y no falta ninguno.

Su utilización debe ser solamente efectuada por personas autorizadas, después de haber leído atentamente y comprendido el contenido de este manual.

No modifique en absoluto las características del gato. El incumplimiento de estas normas puede ocasionar daños al usuario, al gato o al vehículo a elevar.

El fabricante no acepta responsabilidad alguna por el uso incorrecto del gato.

1 CONSIGNAS DE SEGURIDAD

1.1 Asegure el elemento a elevar contra cualquier tipo de deslizamiento.

1.2 El gato debe apoyarse en una superficie firme, regular y horizontal. No utilice nunca el gato en posición inclinada.

1.3 El centro de gravedad de la carga debe estar situado dentro del soporte de elevación.

1.4 El gato no es un elemento de transporte, pero en caso de que sea necesario desplazar la carga, asegúrela bien para evitar un posible vuelco del gato.

No sobrepasar nunca la fuerza nominal del gato.

1.5 El recorrido del cilindro, que está indicado en su etiqueta, no debe ser nunca sobrepasado. Se visualiza en el pistón mediante una marca pintada en rojo.

1.6 Como medida de seguridad, la bomba del conjunto está provista de la válvula de sobrepresión nº3, que ha sido tarada en fábrica a su presión máxima de trabajo y que no debe ser en ningún caso manipulada.

1.7 El incumplimiento de estas consignas de seguridad puede ocasionar daños al usuario, al equipo o al componente manipulado.

2 USO Y FUNCIONAMIENTO

2.1 Antes de iniciar el funcionamiento del equipo es necesario purgar el circuito hidráulico para eliminar el aire del sistema de válvulas. Para ello, abra la llave de descarga nº 2 y accione la palanca nº 5 varias veces. A continuación, cierre la llave de descarga. El equipo está listo para su utilización. Para hacer descender el gato, gire lentamente la llave de descarga con la palanca en sentido contrario a las agujas del reloj.

2.2 Una vez utilizado el equipo, manténgalo almacenado con los pistones del cilindro y de la bomba totalmente recogidos.

3. MANTENIMIENTO

Importante. Tanto el mantenimiento del equipo como su reparación solamente podrán llevarse a cabo por aquel personal cualificado que, por su formación y experiencia, conozca los sistemas hidráulicos utilizados en estos aparatos.

3.1. Limpie y engrase periódicamente los ejes y las partes móviles del gato, que debe estar siempre limpio y protegido de ambientes agresivos.

3.2. Solamente deben utilizarse componentes originales de recambio.

3.3. Antes de cada nuevo uso, compruebe que no existen componentes doblados, rotos, agrietados o sueltos y solucione el problema en caso necesario. Retire el gato del servicio si sospecha que ha sido sometido a cargas anormales o ha sufrido algún golpe hasta tanto haya sido subsanado el problema

3.4. Si es necesario verificar el nivel de aceite o reponerlo, con el pistón totalmente recogido, retire el tapón del orificio de llenado y vacíe su contenido en un recipiente. Proceda a introducir el volumen que se indica en estas instrucciones. Evite la entrada de suciedad con el nuevo aceite. Después de un periodo largo de uso intensivo, es conveniente cambiar el aceite para prolongar la vida útil del gato.

Importante. Un exceso de aceite sobre el volumen requerido puede impedir el funcionamiento del gato.

3.5. Emplee aceite de uso hidráulico, tipo HL o HM, con un grado ISO de viscosidad cinemática de 30 cST a 40°, o de una viscosidad Engler de 3 a 50°C.

Muy importante. No utilice nunca líquido de frenos.

3.6. Cuando el gato no esté en funcionamiento, el brazo elevador debe quedar totalmente recogido para minimizar la oxidación del pistón.

Recomendamos aplicar un antioxidante tanto en el pistón principal como en el de bomba.

3.7. Conserve el equipo en un lugar seco.

3.8. Al acabar la vida útil del equipo, proceda a retirar el aceite y entregarla a un gestor autorizado, depositando el equipo según las normas locales.

3.9. Tanto el juego de repuestos, que contiene exclusivamente los retenes y las juntas del equipo, como los conjuntos de componentes deben ser

INTRODUCTION

Please read these safety instructions carefully in addition to the instructions for use, operation and maintenance and keep them for future reference.

This jack has been designed for use as an elevator for transmissions, gearboxes and engines. Any other application, outside the terms established for its usage, will be considered incorrect.

Handle this jack properly and before using it check that all its parts and components are in good state and nothing is missing.

It should only be used by authorised people, after having carefully read and understood the contents of this manual.

Do not modify this jack in any way.

Non-compliance with these instructions may result in injury or harm to the user, the jack or the vehicle being elevated.

The manufacturer will accept no responsibility for misuse of the jack.

1 SAFETY INSTRUCTIONS

1.1 Secure the element to be elevated so it cannot slide in any direction.

1.2 The jack should be placed on a firm, regular and horizontal surface. Never use the jack on a slope.

1.3 The centre of gravity of the load must be located within the elevation support.

1.4 This jack is not a device for transport, but if it is necessary to move the load, secure it to avoid the jack overturning.

Never exceed the nominal weight limit of the jack.

1.5 The travel of the cylinder, as indicated on the label, should never be exceeded. This can be seen on the piston shaft in the form of a red mark.

1.6 As a safety precaution, the pump has an overpressure valve No. 3, that has been factory-set at the maximum working pressure and must not be manipulated under any circumstances.

1.7 Non-compliance with these safety instructions may result in injury or harm to the user, the jack or the component being manipulated.

2 USE AND OPERATION

2.1 Before using the equipment it is necessary to bleed the hydraulic circuit to eliminate air from the valve system. To do this, open the discharge tap No. 2 and press lever No. 5 several times. Then close the discharge tap. The equipment is now ready to use.

To lower the jack, turn the discharge tap slowly with the lever anticlockwise.

2.2 When you have finished using the equipment, keep it stored with the cylinder and pump shafts totally retracted.

3. MAINTENANCE

Important. Maintenance and repair of this equipment must only be carried out by qualified personnel, who due to their training and experience, are familiarised with the hydraulic systems used in this type of equipment.

3.1. Regularly lubricate the shafts and moving parts of the jack, which should always be clean and protected from aggressive environments.

3.2. Only use original spare parts.

3.3. Before each use, check that no elements are bent, broken, cracked or loose and rectify any possible problem before using. Do not use the jack if you suspect that it has been subject to abnormal loads or has suffered strong impact, until the problem has been remedied.

3.4. If it is necessary to check the oil level or top it up, with the piston totally retracted, remove the oil filler cap and empty its contents into a container. Then fill it with the amount specified in these. Make sure no dirt or foreign objects enter the system while filling with new oil. After a long and intensive period of usage, it is recommended to change the oil so as to prolong the service life of the jack.

Important. Filling with an excessive amount of oil may stop the jack from working correctly.

3.5. Use hydraulic oil type HL or HM, with an ISO kinematic viscosity degree of 30 cST at 40°, or Engler viscosity of 3 at 50°C.

Very important: Never use brake fluid.

3.6. When the jack is not in use, the elevator arm should be totally retracted to minimise piston shaft rusting. We recommend the application of an antioxidant product on both the main piston shaft and that of the pump.

3.7. Keep the jack in a dry place.

3.8. When its service life is over, remove the oil and hand it over to an authorised disposal service, in accordance with local regulations.

3.9. Both the spare part kit, which only contains the oil seals and gaskets, and the component spare parts should be ordered using the reference codes assigned on the table.

INTRODUCTION

Lire attentivement ces consignes de sécurité ainsi que le manuel d'utilisation, de fonctionnement et de maintenance. Les conserver à portée de la main pour toute consultation postérieure.

Ce cric a été conçu pour être utilisé comme dispositif de levage de transmissions, de boîtes de vitesses et de moteurs. Toute autre application ne réunissant pas les conditions d'utilisation définies est à considérer comme impropre.

Manipuler le cric de la manière appropriée et, avant toute utilisation, s'assurer que tous ses éléments et composants sont en bon état et qu'il n'en manque aucun.

Son utilisation ne peut être confiée qu'à des personnes autorisées ayant lu et parfaitement compris le contenu de ce manuel.

Ne modifier les caractéristiques du cric sous aucun prétexte. Tout manquement à ces normes peut entraîner des dommages pour l'utilisateur, le cric lui-même ou le véhicule à lever. Le fabricant décline toute responsabilité en cas d'utilisation incorrecte du cric.

1 CONSIGNES DE SÉCURITÉ

1.1 Assurer l'élément à lever de manière à empêcher tout glissement.

1.2 Le cric doit être placé sur une surface ferme, régulière et horizontale. Ne jamais utiliser le cric en position inclinée.

1.3 Le centre de gravité de la charge doit être situé à l'intérieur du support de levage.

1.4 Le cric n'est pas un appareil de transport, mais s'il s'avère nécessaire de déplacer la charge, assurer correctement cette dernière pour éviter tout basculement du cric.

Ne dépasser en aucun cas la force nominale du cric.

1.5 Ne dépasser en aucun cas la course maximale du vérin, qui est indiquée sur son étiquette. Elle est repérée par une marque peinte en rouge sur le piston.

1.6 Comme mesure de sécurité, la pompe de l'ensemble est équipée d'une soupape de surpression n°3, réglée en usine à sa pression maximale de service. Ne modifier son réglage sous aucun prétexte.

1.7 Tout manquement à ces consignes de sécurité peut entraîner des dommages pour l'utilisateur, l'appareil ou l'élément à manipuler.

2 UTILISATION ET FONCTIONNEMENT

2.1 Avant d'utiliser le cric, il est nécessaire de purger le circuit hydraulique afin d'éliminer l'air du système des soupapes. Pour ce faire, ouvrir le robinet de purge n° 2 et actionner le levier n° 5 à plusieurs reprises. Fermer ensuite le robinet de purge. L'appareil est alors prêt à être utilisé.

Pour abaisser le cric, tourner lentement le robinet de purge avec le levier dans le sens contraire des aiguilles d'une montre.

2.2 Au terme des travaux, ranger le cric en rentrant totalement les pistons du vérin et de la pompe.

3. MAINTENANCE

Important. La maintenance et la réparation du cric ne peuvent être confiées qu'à des personnes qualifiées possédant, en raison de leur formation et de leur expérience, une bonne connaissance des systèmes hydrauliques utilisés.

3.1. Nettoyer et lubrifier périodiquement les axes et les parties mobiles du cric, qui doit toujours être propre et protégé des milieux agressifs.

3.2. Utiliser exclusivement des pièces de rechange originales.

3.3. Avant toute nouvelle utilisation, s'assurer qu'il n'existe pas de composants pliés, brisés, fissurés ou libérés, et résoudre le problème le cas échéant. Cesser d'utiliser le cric si ce dernier peut avoir été soumis à des charges anormales ou avoir subi des chocs, jusqu'à ce que le problème ait été résolu.

3.4. S'il est nécessaire de vérifier le niveau d'huile ou de la remplacer, le piston étant totalement rentré, retirer le bouchon de l'orifice de remplissage et vider son contenu dans un récipient. Introduire le volume d'huile indiqué dans ces instructions. Éviter toute pénétration d'impuretés dans la nouvelle huile.

Après une période prolongée d'utilisation intensive, il convient de remplacer l'huile afin de prolonger la vie utile du cric.

Important. Un excès d'huile par rapport au volume requis peut empêcher le cric de fonctionner.

3.5. Utiliser de l'huile hydraulique de type HL ou HM d'une classe ISO de viscosité cinématique de 30 cST à 40°, ou d'une viscosité Engler de 3 à 50°C.

Très important: ne jamais utiliser de liquide de frein.

3.6. Lorsque le cric n'est pas utilisé, le bras élévateur doit être totalement rentré afin de minimiser l'oxydation du piston. Nous recommandons d'appliquer un produit antioxydant sur le piston principal ainsi que sur celui de la pompe.

3.7. Conserver l'appareil dans un endroit sec.

3.8. Au terme de la vie utile du cric, retirer l'huile que celui-ci contient et remettre cette dernière à une société autorisée ; éliminer le cric conformément aux réglementations locales.

3.9. Le jeu de pièces de rechange contenant exclusivement les joints, de même que les ensembles de composants, doivent être commandés en indiquant la référence qui leur est assignée dans le tableau.



Declaración CE de conformidad • CE Declaration of conformity
Déclaration CE de conformité • EG - Konformitätserklärung



Melchor Gabilondo, S.A.

declara por la presente que
hereby declares that
déclare par la présente que
erklären hiermit, daß das Produkt:

**GATO DE TRANSMISIONES • TRANSMISSION JACK •
CRIC DÉPOSE-ORGANES**

Ref.
GCB-2

E

Son conformes a la directiva de maquinaria Europea 2006/42/CE

GB

In conformity with the machinery Directive 2006/42/EC

F

Sont conformes a la directive des Machines Europeen 2006/42/CE

D

Der EG-Maschinenrichtlinie 2006/42/EG entsprechen

Miguel Gabilondo
Presidente